

**¿QUIÉN
ES QUIÉN
EN LA**

RSE

DE MÉXICO?

2020

LA RESPUESTA A LA PANDEMIA

La COVID-19 llegó para desafiarnos. Las empresas y las organizaciones se han visto comprometidas por **un reto sin precedentes**. La Responsabilidad Social Empresarial se ha visto limitada, reducida o potenciada en un entorno en el que la sociedad **cuestiona cada vez más** a las empresas.

El **‘¿Quién es Quién en la RSE de México?’** reflejará en sus páginas, en su publicación impresa y on line, qué hicieron las empresas y dónde quedó la RSE y la sostenibilidad frente a la pandemia. Una publicación que perdure ante la infoxicación y la infodemia.

Además, **Valor Compartido** reunirá en la publicación y extras de www.valor-compartido.com a las organizaciones y personas más destacadas por su labor socialmente responsable y sostenible.

Queremos fortalecer al sector con una herramienta que fomente el **trabajo en red y el reconocimiento** a aquellas organizaciones y personas que quieren hacer la diferencia en la construcción de un mundo mejor. Por ello el ¿Quién es Quién en la RSE de México? tendrá su presentación y puesta de largo en un **Foro** en octubre de 2020.

¿Tu organización es socialmente responsable y trabaja a favor de la sostenibilidad?

¡COLABORA Y FORMA PARTE!

Vamos a contarlo juntos

INFORMACIÓN TÉCNICA

200 páginas.

Tiraje nacional: Primera edición 2,500 ejemplares.

Distribución controlada para garantizar la entrega del 95% de los ejemplares a público objetivo. A través de suscripción y en más de 20 eventos relacionados con la RSE y la Sostenibilidad en el país.

Edición digital para compartir en RRSS de Valor Compartido y entre la BBDD de 10,000 contactos.

Público: Destinado a directivos de Responsabilidad Social y/o Sostenibilidad en empresas o departamentos vinculados, Organizaciones de la Sociedad Civil, departamentos de Gobierno, estudiantes, consultorías especializadas.

PUBLICACIÓN: 15 de octubre

CIERRE: 15 de septiembre.

INFORMACIÓN FORO

A celebrar en la segunda quincena octubre.

Lugar: Ciudad de México

Jornada de 6 horas en la que se expondrán los principales aprendizajes, desafíos pendientes y tendencias globales, a través de ponencias, conversatorios y talleres.

Público: Destinado a directivos de Responsabilidad Social y/o Sostenibilidad en empresas o departamentos vinculados, Organizaciones de la Sociedad Civil, departamentos de Gobierno, estudiantes, consultorías especializadas.

INSERCIONES PUBLICITARIAS

1. Patrocinio general. 150,000* pesos Incluye logo en portada y en todos los promocionales de la publicación y del foro. Incluye página de publicidad en el interior, lugar para conferencia en el foro, entrevista en Podcast, inclusión de notas en sección en web.

2. Página publicidad interior: 40,000* pesos.

Incluye: Ficha completa, artículo de opinión o entrevista a vocero., inclusión de notas en sección en web.

3. Media página publicidad interior: 22,500* pesos.

Incluye: Ficha media página, artículo de opinión o entrevista a vocero, inclusión de notas en sección en web.

3. Contraportada: 58,200* pesos .

Incluye: Ficha completa, artículo de opinión o entrevista a vocero, inclusión de notas en sección en web.

4. Página interior portada: 50,000* pesos.

Incluye: Ficha completa, artículo de opinión o entrevista a vocero, inclusión de notas en sección en web.

5. Página interior contraportada: 50,000* pesos.

Incluye: Ficha completa, artículo de opinión o entrevista a vocero, inclusión de notas en sección en web.

6. Página 3: 45,000* pesos.

Incluye: Ficha completa, artículo de opinión o entrevista a vocero, inclusión de notas en sección en web.

OPCIÓN MECENAS: (sólo personas físicas) Apoyo de 7,500* pesos, 2 entradas al foro y artículo de opinión o entrevista en publicación.

*Estos precios no incluyen IVA.

CONTENIDO PUBLICITARIO

Imagen

- CMYK
- 300 dpis
- JPG alta calidad s/compresión

Texto

- Tinta plana
- Contornos
- Evitar calado en tipografía delgada

Tamaño

- Página completa con rebase 28.3 cm x 21.6 cm
- Página completa al corte 27.3 cm x 21.1 cm

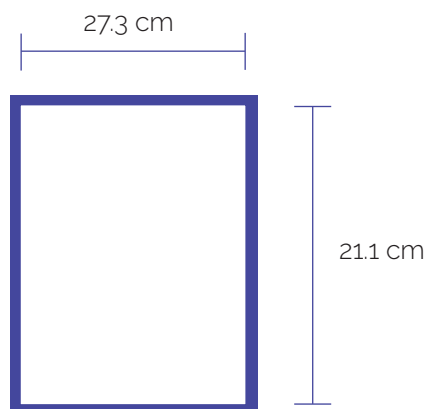

Somos lo que hacemos en tiempos de crisis

AYÚDANOS A NO OLVIDAR

los datos de tu empresa u organización para que los podamos incluir.

Escríbenos a comunicamos@valor-compartido.com
o llámanos al **5540361695**.

WWW.VALOR-COMPARTIDO.COM

